

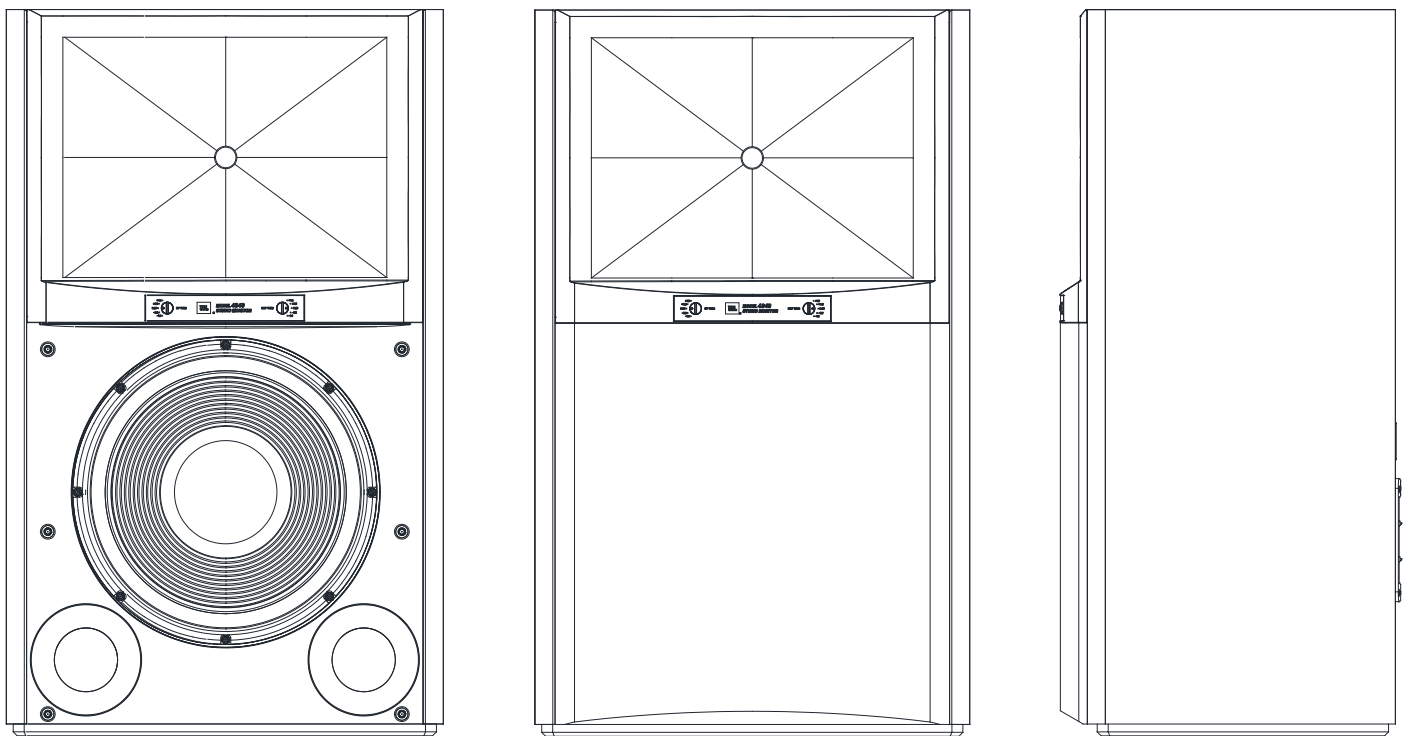

JBL[®] 4349

Monitor de estudio de 2 vías y 12" (300 mm)



MANUAL DEL PROPIETARIO

INTRODUCCIÓN

GRACIAS por adquirir el monitor de estudio de 2 vías JBL® 4349.

Durante más de 70 años, JBL ha proporcionado equipos de audio para salas de conciertos, estudios de grabación y cines de todo el mundo y se ha convertido en la opción de confianza de los mejores artistas de la grabación e ingenieros de sonido. El 4349 es un nuevo altavoz de estante/monitor de gran tamaño de la familia de monitores de estudio JBL diseñado para uso doméstico. Para obtener el mejor rendimiento de sus nuevos altavoces, lee estas instrucciones atentamente.

CONTENIDO DEL ENVASE

CADA CAJA DE JBL 4349 CONTIENE:

- 1 Altavoz
- 1 Rejilla (preinstalada)
- 1 Manual del usuario

Si sospechas que se han producido daños durante el envío, informa de ello inmediatamente a su distribuidor. Te recomendamos que conserves la caja y los materiales de embalaje para usos futuros.

COLOCACIÓN Y POSICIONAMIENTO

PRECAUCIÓN: Cada unidad de 4349 pesa 37,7 kg. Recomendamos que los estantes, los soportes o las construcciones especiales sean lo suficientemente robustos como para sostener 108,9 kg. Antes de colocar el altavoz sobre un estante o una plataforma, asegúrate de que sea lo suficientemente robusto como para sostener el peso del altavoz.

Antes de decidir la ubicación de los altavoces, analiza la sala y piensa en la ubicación utilizando la ilustración siguiente como guía.

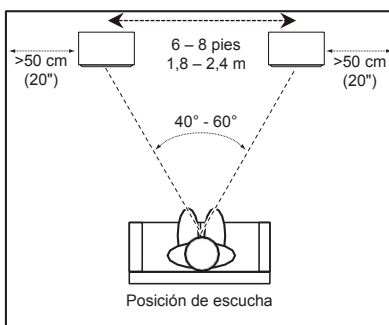

Evita colocar los altavoces cerca de amplificadores de potencia, registros de calefacción u otros objetos que generen mucho calor. No coloques los altavoces en lugares muy húmedos o polvorientos.

No coloques los altavoces expuestos a la luz directa del sol ni donde queden expuestos a otras fuentes intensas de luz.

Para obtener los mejores resultados posible, coloca los altavoces separados de 1,8 a 2,4 m entre sí. Si los colocas más lejos, gíralos hacia la posición de escucha.

Los altavoces generan la distribución espacial en estéreo más precisa cuando el ángulo entre la persona que escucha y los altavoces se encuentra entre 40 y 60 grados.

Coloca cada altavoz de modo que el centro de la bocina quede aproximadamente al nivel de los oídos.

En general, la salida de bajos aumenta a medida que el altavoz se acerca a una pared o una esquina. Para obtener un mejor rendimiento, recomendamos colocar los altavoces alejados al menos 50 cm de las paredes laterales.

Es posible montar el 4349 con los soportes metálicos opcionales de JBL (modelo JS-120, que se comercializa aparte) que inclinan el altavoz hacia arriba.

CONEXIONES

PRECAUCIÓN: Asegúrate de que todos los componentes eléctricos del sistema están **APAGADOS** (y preferentemente desenchufados de las tomas CA) antes de realizar ninguna conexión.

Los altavoces y amplificadores disponen de sus correspondientes terminales de conexión positivas y negativas ("+" y "-"). El 4349 dispone de dos juegos de terminales de conexión. Los terminales están conectados entre si con puentes en forma de cintas chapadas en oro. Los terminales están marcados con "+" y "-". Además, los terminales "+" tienen anillos rojos, mientras que los terminales "-" tienen anillos negros. Consulte la ilustración siguiente.

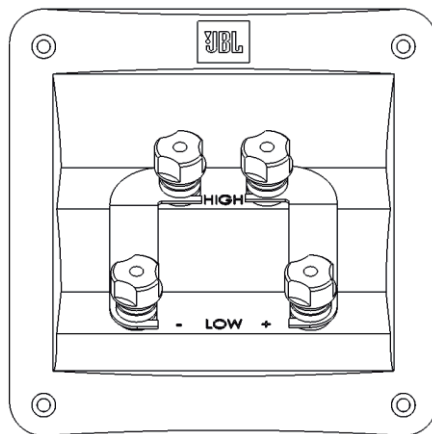

El 4349 se ha diseñado de tal modo que una tensión positiva en el terminal "+" (rojo) desplace los transductores del altavoz hacia fuera (hacia la sala).

Recomendamos utilizar cable de altavoces de alta calidad con codificación de la polaridad. Por lo general, el lado del cable con una cresta u otra codificación es el polo positivo ("+").

Para asegurar una polaridad correcta, conecta los terminales "+" izquierdo y derecho de la parte posterior del amplificador o receptor con los terminales respectivos "+" (rojos) de los altavoces. Conecta los terminales "-" (negros) de la misma manera. Consulta el manual del propietario del receptor o amplificador para confirmar el procedimiento de conexión.

CONEXIÓN BÁSICA DE UN SOLO CABLE:

Conecta el amplificador a cada altavoz tal y como se muestra en la ilustración que aparece debajo. Se puede usar cualquiera de los juegos de terminales del altavoz. **NOTA:** No retires las cintas de entre los dos juegos de terminales al conectar los cables del altavoz.

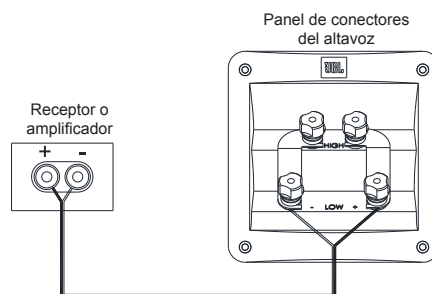

IMPORTANTE: No inviertas las polaridades (esto es, "+" con "-" o "-" con "+") al realizar las conexiones. Hacerlo puede provocar una mala reproducción espacial del sonido estéreo y disminuir el rendimiento de los bajos.

Los conectores de altavoz chapados en oro del 4349 aceptan distintos tipos de conectores, como conectores con patilla y cable pelado, conectores de palas y conectores de tipo banana.

Uso de conectores con cable pelado o patillas:

A. Desatornillar la tapa



B. Insertar el cable pelado o la patilla a través del orificio del poste

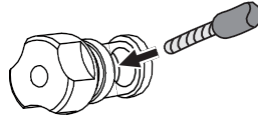

C. Apretar la tapa para sujetar el cable



IMPORTANTE: Asegúrate de que los cables o las patillas (+) y (-) no se tocan entre si o con el otro terminal. Si se tocan los cables, se puede provocar un cortocircuito capaz de dañar el amplificador o el receptor.

NOTA: También es posible enrollar el cable pelado alrededor de la varilla del terminal y, a continuación, apretar la tapa para sujetar el cable.

PRECAUCIÓN: Después de apretar las tapas, comprueba que las cintas de puente estén sujetas firmemente entre sus terminales respectivos. Si están flojas, los altavoces no funcionarán correctamente.

Uso de conectores planos:

A. Desatornillar la tapa



B. Insertar las palas planas del conector alrededor del poste

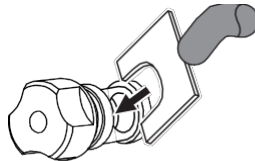

C. Apretar la tapa



IMPORTANTE: Asegúrate de que las patillas planas de los conectores (+) y (-) no se tocan entre si o con el otro terminal. Si se tocan las palas, se puede provocar un cortocircuito capaz de dañar el amplificador o el receptor.

PRECAUCIÓN: Después de apretar las tapas, comprueba que las cintas de puente estén sujetas firmemente entre sus terminales respectivos. Si están flojas, los altavoces no funcionarán correctamente.

Uso de conectores de tipo banana:

A. Apretar la tapa



B. Insertar el conector de tipo banana en el orificio de la tapa

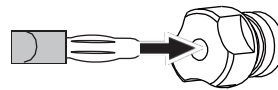

PRECAUCIÓN: Aprieta las tapas para asegurarte de que las cintas de puente estén sujetas firmemente entre sus terminales respectivos. Si están flojas, los altavoces no funcionarán correctamente.

CONEXIÓN BICABLEADA Y BIAMPLIFICADA

Para la conexión bicableada o biamplificada, retira las cintas de puente de la copa de terminales del monitor de estudio JBL 4349 y guárdalas en un lugar seguro. Ten en cuenta que al quitar las cintas solo se desconectan las entradas de los cortes de bajas frecuencias y altas frecuencias entre sí, pero las protecciones y el ajuste de frecuencias de los cortes de frecuencias personalizados se mantienen para cada unidad.

PRECAUCIÓN: No conectes el altavoz bicableado con las cintas conectadas. Se pueden producir daños graves en el amplificador, lesiones personales y otros daños materiales.

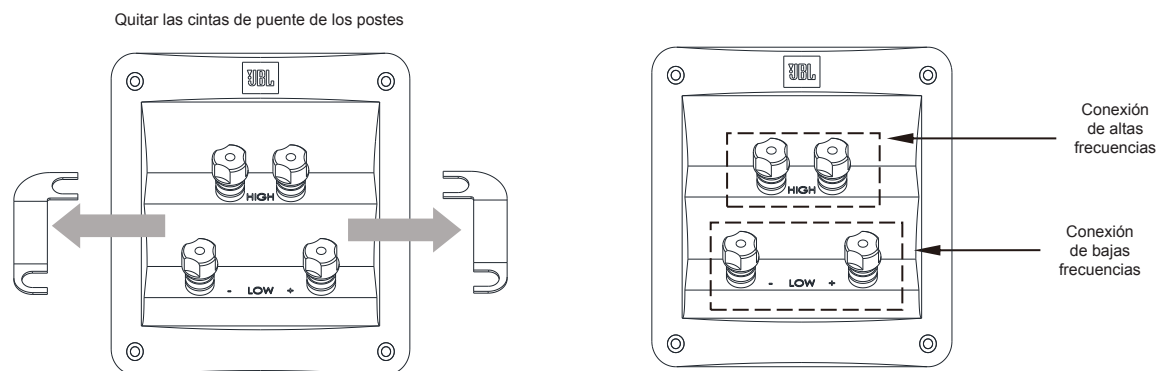

La estructura de conexiones del 4349 dispone de dos juegos de terminales de entrada conectados con cintas de puente. El juego superior de terminales es para la unidad de compresión y el juego inferior de terminales es para el woofer.

Bicableado

Un amplificador y un sistema de altavoces están bicableados cuando las entradas de altas frecuencias y de bajas frecuencias del altavoz se conectan con dos cables distintos procedentes de un mismo canal de amplificador. Por lo general, se utilizan distintos tipos de cables para las conexiones: para las bajas frecuencias, se utiliza un cable con capacidad para corrientes elevadas o un cable que dé lugar a un mejor sonido para los bajos; para las altas frecuencias, se utiliza un cable de baja inductancia o un cable que dé lugar a un mejor sonido para los agudos. Ambos cables se conectan a la misma salida del amplificador. Algunas personas consideran que este cableado conlleva una mejora moderada.

Para bicablear el JBL 4349, conecta los altavoces según la ilustración siguiente.

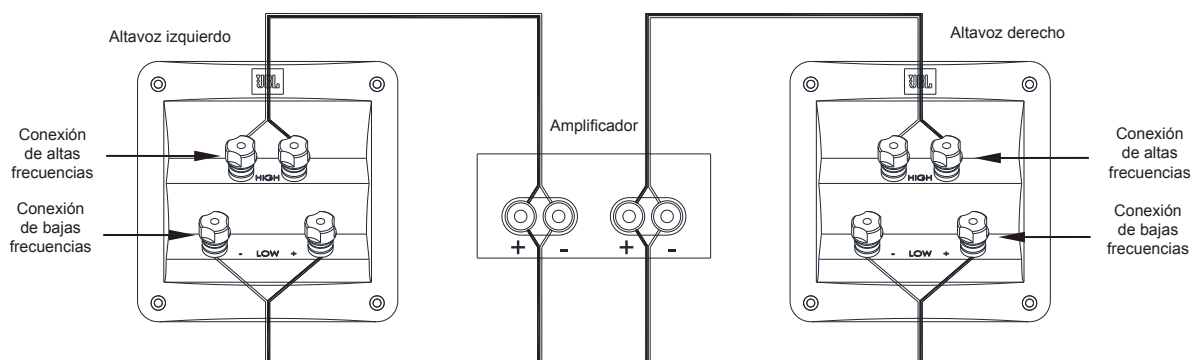

CONEXIÓN BICABLEADA Y BIAMPLIFICADA (continuación):

Cableado biamplificado

Un amplificador y un sistema de altavoces están biamplificados cuando se utiliza un canal del amplificador para las altas frecuencias y otro para las bajas. Un altavoz de 2 vías puede utilizar ambos canales procedentes de un amplificador estéreo. Al seleccionar canales de amplificador y cables adecuados para los distintos anchos de banda, se puede obtener una mejora muy notable. Para cablear el JBL 4349 con biamplificación, conecta los altavoces según la ilustración siguiente.

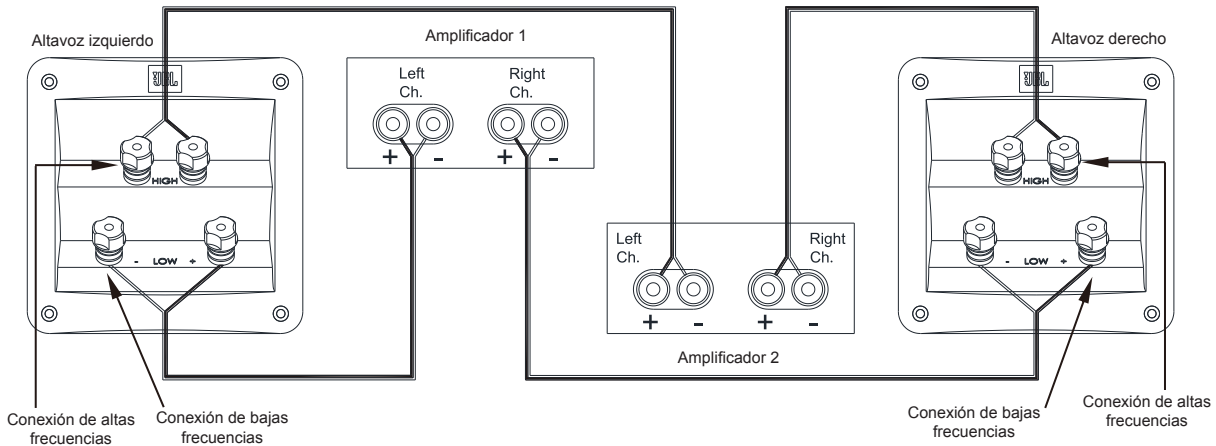

En cualquier caso, siga las instrucciones para cada tipo de conector en el caso de la conexión básica con un solo cable de la página 4. NOTA: Para obtener más información sobre las distintas opciones de cableado de altavoces y conexiones, ponte en contacto con tu distribuidor JBL local.

CONTROLES/AJUSTES

Aunque el 4349 solo dispone de un woofer y una unidad de compresión, el corte de frecuencias avanzado dispone de ajustes paso a paso en el panel frontal que permiten buscar el equilibrio entre los rangos de altas frecuencias (HF) y bajas frecuencias (UHF) en relación con el woofer.

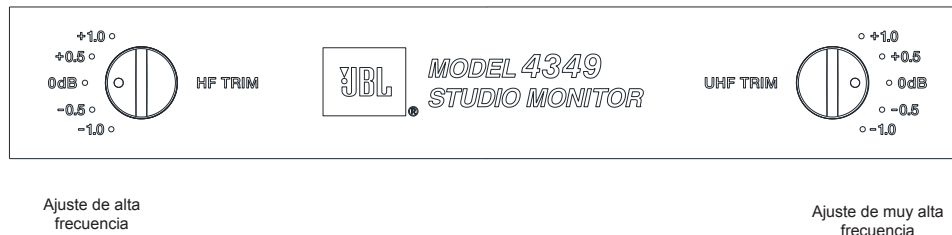

Estos controles se pueden usar para ajustar el sonido del altavoz según la acústica de la sala o el gusto personal de cada uno. Para devolver los altavoces a su configuración de respuesta de fábrica, ajusta los controles en "0 dB".

Al igual que sucede con la mayoría de altavoces, el 4349 tiene transductores cuyas suspensiones tardan varias semanas en "activarse" y lograr el máximo rendimiento. Durante este periodo, el equilibrio entre el woofer y los cortes de HF y UHF puede variar, así que le recomendamos ajustar los controles de HF y UHF de forma acorde.

CUIDADO DE LOS ALTAVOCES

- Limpia a carcasa con un paño limpio y seco para quitar el polvo. Un paño húmedo puede oscurecer el acabado de la carcasa. No utilices líquidos volátiles, como benceno, disolvente de pinturas o alcohol, en la carcasa.
- No pulverices insecticidas cerca de la carcasa.
- Para quitar el polvo del tejido de rejilla, utiliza un aspirador ajustado a baja potencia de succión.
- No laves la rejilla en agua, ya que se puede decolorar o deformar.
- Si la superficie del cono del woofer se llena de polvo, puedes limpiarla con cuidado con un cepillo caligráfico suave y seco o una brocha de pintura. No utilices un paño húmedo.

ESPECIFICACIONES

MONITOR DE ESTUDIO JBL® 4349

Tipo de altavoz:	Altavoz de 2 vías para estante/monitor de gran tamaño
Transductor de bajas frecuencias:	Woofers de 12" (300 mm) JW300PG-8 de pulpa pura y baja distorsión
Transductor de altas frecuencias:	Unidad de compresión con diafragma dual de 1,5" (38 mm) D2415K
Potencia máxima recomendada del amplificador:	25-200 W RMS
Respuesta en frecuencias (-6 dB):	32 Hz - 25 kHz
Sensibilidad (2,83 V a 1 m):	91 dB
Impedancia nominal:	8 Ohm
Frecuencias de corte:	1,5 kHz
Tipo de caja:	Reflexión de bajos mediante puertos de accionamiento anterior con doble acampanamiento
Entradas:	Postes de conexión duales de cinco vías chapados en oro por sección de corte de frecuencias
Dimensiones (Alto x Ancho x Profundidad): con rejilla	737 mm x 445 mm x 343 mm
Peso:	37,7 kg
Acabados:	Chapa de madera con grano color nogal o nogal negro

Comercio de marca:	JBL
Designación de mercancía:	Pasiva acústica sistema
El fabricante:	Harman International Industrial Inc. (Harman International), 10000 North Central Expressway, Santa Ana, CA 92705, USA
País de origen:	China
Importador en Rusia:	ООО «ХАРМАН РУС СиАйЭс», 127018, г.Москва, ул. Двинцев, д.12, к 1
Período de garantía:	1 año
Información de los centros de servicio:	www.harman.com/ru тел. +7-800-700-0467
Plazo de servicio:	5 años
El producto está certificado	
Fecha de fabricación:	La fecha de fabricación del dispositivo se determina por dos designaciones de letras de la segunda serie de números de serie del producto, que siguen al símbolo divisorio «-». El código de identificación corresponde al orden de las letras del alfabeto latino, comenzando con el mes de enero de 2010: 000000-MY000000, donde «M» - mes de producción (A - enero, B - febrero, C - marzo y t.d.) y «Y» - año de producción (A - 2010, B - 2011, C - 2012 y t.d.).

Utilice el dispositivo solo para el propósito designado de acuerdo con la instrucción proporcionada. No intente desmontar el producto o realizar reparaciones. En caso de detectar defectos o daños, póngase en contacto con el servicio al cliente de garantía a través de la información de garantía proporcionada. Las condiciones de almacenamiento, transporte y (o) uso no previstas no están contempladas. Evite la exposición a temperaturas extremas, humedad, campos magnéticos fuertes. El dispositivo está diseñado para uso en interiores. El tiempo de vida útil no está limitado por el uso de dispositivos con baterías de litio-ion. No deseche el dispositivo con otros residuos domésticos.

产品中有害物质的名称及含量

部件名称	目标部件	有害物质或元素					
		铅 (Pb)	汞 (Hg)	镉 (Cd)	六价铬 (Cr(VI))	多溴联苯 (PBB)	多溴二苯醚 (PBDE)
箱体	外壳, 面板, 背板等	○	○	○	○	○	○
零部件	喇叭, 电容, 连接器	X	○	○	○	○	○
附件	连接线, 说明书, 包装等	○	○	○	○	○	○

本表格依据 SJ/T 11364 的规定编制

O: 表示该有害物质在该部件所有均质材料中的含量均在 GB/T 26572 规定的限量要求以下。

X: 表示该有害物质至少在该部件的某一均质材料中的含量超出 GB/T 26572 规定的限量要求。



在中华人民共和国境内销售的电子电气产品上将印有“环保使用期”(EPUP) 符号。

圆圈中的数字代表产品的正常环保使用年限。



8500 Balboa Boulevard, Northridge, CA 91329 EE. UU.

© 2020 HARMAN International Industries, Incorporated. Todos los derechos reservados. JBL y HDI son marcas comerciales de HARMAN International Industries, Incorporated, registradas en los Estados Unidos u otros países. Las funciones, las especificaciones y el aspecto del producto están sujetos a cambios sin previo aviso.



N.º de componente: 950-0576-001 Rev.X2

For additional languages, please visit jblsynthesis.com
Pour les autres langues, veuillez visiter jblsynthesis.com
Informationen in weiteren Sprachen finden Sie unter jblsynthesis.com
Если вам нужны версии на других языках, перейдите на сайт jblsynthesis.com
他の言語で読むには、jblsynthesis.com にアクセスしてください
Para obtener otros idiomas, visita jblsynthesis.com
Para obter o manual do usuário em outros idiomas, acesse jblsynthesis.com
추가 언어에 대해서는 jblsynthesis.com 에서 확인하십시오
如需其他语言，请访问 www.jblsynthesis.com